

KIT DE BOMBEO SOLAR

SV180-60-1150

180M-60 LITROS POR MINUTO, 1500W A 110 VCD

El paquete de bombeo solar incorpora una motobomba en corriente directa (Vcd) con un diseño innovador de motor de imanes permanentes. Cuenta con un sistema de rastreo MPPT sin pausas, que le permite maximizar el tiempo de operación y así el volumen de agua entregado.

1500W

OPCIÓN

PANELES	MODELO DE PANEL
5	SV-380 MONO-5-72UL
10	SV-200 MONO-5-36UL

Incluye

- Estructura
- Kit de bombeo solar
- Kit de Protección C.D.
- Lote de tubería PVC a boca de pozo
- Lote de Cable FV, THW, Sumergible
- Accesorios de Instalaciones

FÁCIL INSTALACIÓN

- Ensamblado (listo para usarse)
- Compacto y ligero
- Diseño elegante

CARACTERÍSTICAS DE OPERACIÓN:

- Aislamiento: Clase F
- Máxima temperatura del líquido a bombear: 35°C (92°F)
- Velocidad mínima de flujo de agua para enfriamiento: 0.2 m/s
- Grado de protección: IP68 (motobomba) IP54 (controlador)
- Características del líquido a bombear:
 - Agua limpia, químicamente no agresiva, libre de partículas y fibras.

APLICACIONES

- Sistemas de riego
- Trasvase
- Ganadería
- Agrícola
- Pozos profundos, cisternas, norias, etc.

2 AÑOS
DE GARANTÍA



CARACTERÍSTICAS DE OPERACIÓN:

- Máxima temperatura del líquido a bombear: 35°C (92°F)
- Velocidad mínima de flujo de agua para enfriamiento: 0.2 m/s
- Características del líquido a bombear: Agua limpia, químicamente no agresiva, libre de partículas y fibras.
- Aislamiento: Clase F
- Grado de protección: IP68 (motobomba) IP54 (controlador)

CARACTERÍSTICAS DE CONSTRUCCIÓN:

- Motor de imanes permanentes: Acero inoxidable 304 y tapa superior en bronce
- Impulsores: Noryl
- Cuerpo, rejilla de succión y guardacable: Acero inoxidable 304
- Succión y descarga: Bronce
- Controlador: Cuerpo en aluminio

KIT DE INSTALACIÓN (Incluido)

- Cinta de caucho auto vulcanizante, aislante y teflón
- Conectores a tope y terminales de ojillo
- Tubos y 30 cm de manga termocontráctil
- Tornillos adicionales para la tapa del controlador (en caso de extravío)
- Tuercas adicionales para ensamble motor y bomba (en caso de extravío)
- Ganchos de seguridad (mosquetón)
- Desarmador de punta intercambiable tipo cruz-plano
- Llave Allen de 5 mm
- Fusible de 30 Amp (como respuesto)
- Flotador vertical
- Conector en acero inoxidable para conversión de NPT a manguera y abrazadera ajustable



TABLA DE ESPECIFICACIONES

POTENCIA ENTRADA ARREGLO FOTOVOLTAICO (Wp)	MÁXIMA CORRIENTE DE ENTRADA (A)	MÁXIMO VOLTAJE DE ENTRADA (Vcd)	VOLTAJE DE ENTRADA NOMINAL (Vcd)	RANGO DE VOLTAJE DE OPERACIÓN (Vcd)	MÁXIMA POTENCIA MOTOBOMBA (W)	CORRIENTE MOTOBOMBA (A)	DESCARGA (pulgadas)
≥2000	15	180	110	60-135	1500	13.6	1.25" NPT

Dimensiones

CONTROLADOR (Incluido)

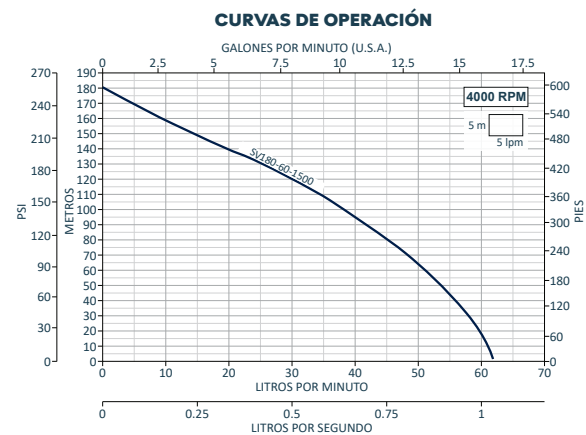
Dimensiones (mm)

A:260 B:205 C:95

Peso (Kg): 2.1

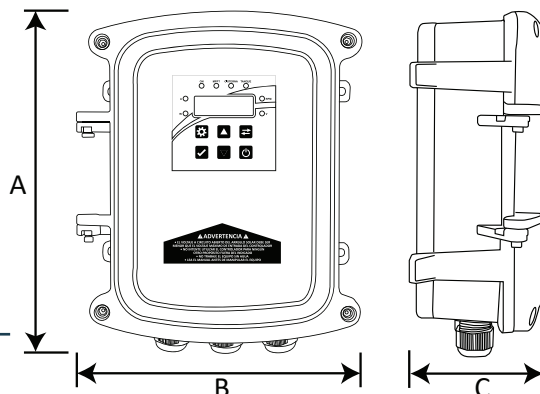

MOTOBOMBA SV180-60-1500

Dimensiones (mm)

A:920 B:2.94 C:1.25

Peso (Kg): 7.6

